

床見切り

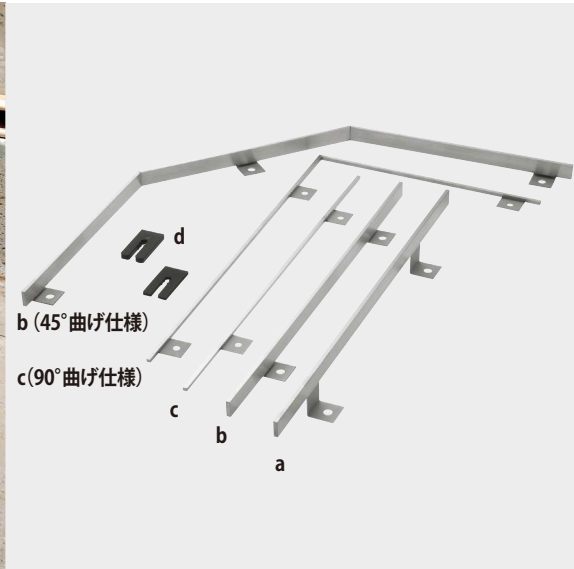

a:ハイタイプ(High type)
ステンレスヘアライン

b:ミドルタイプ(Middle type)
ステンレスヘアライン

c:ロータイプ(Low type)
ステンレスヘアライン

d:不陸調整プレート
樹脂ブラック

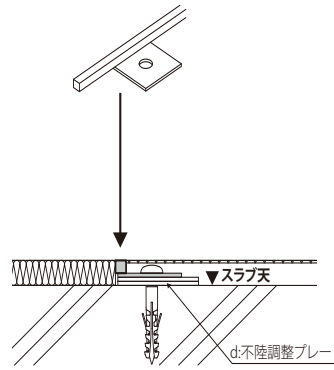
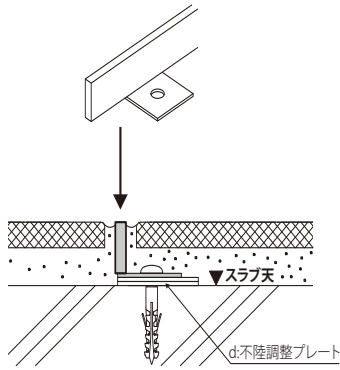
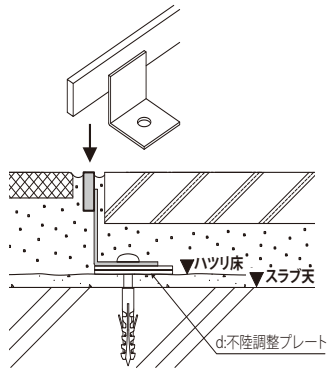

※見付巾・高さなど現場に応じた
ご要望を承ります。

※真鍮製も承ります。
サイズ・価格・他の材質等、
詳しくはお問い合わせください。

境界線

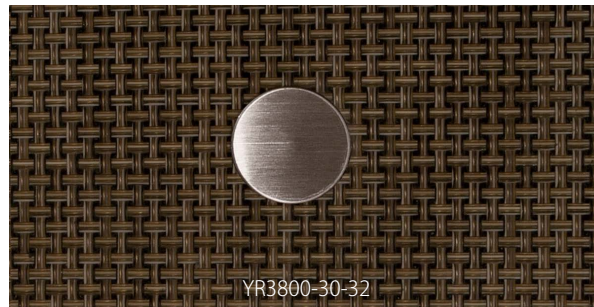

YR8000-12-32
ステンレスヘアライン
¥800 (1個)



YR3300S-19-32
ステンレスヘアライン
¥800 (1個)



YR3200S-30-32
ステンレスヘアライン
¥800 (1個)



YR8500S-22-32
ステンレスヘアライン
¥800 (1個)

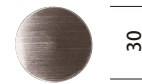

YR3800-30-32
ステンレスヘアライン
¥300 (1個)



YR6310S-41
樹脂イエロー
+ステンレスヘアライン
¥6,000 (1個)



YR6310S-43
樹脂ダークグレー
+ステンレスヘアライン
¥6,000 (1個)



YR6310S-50
蓄光樹脂
+ステンレスヘアライン
¥6,000 (1個)



YR7110S-32
ステンレスヘアライン
¥6,000 (1個)

手すり用点字シート



YK200-SH ステンレス
サイズ・価格についてはお問い合わせください。



YK100-TS シルバーゴールド
W120 × H150 ¥3,000



YK100-TG グレー
W120 × H150 ¥3,000

※プラス製も承ります。詳しくはお問い合わせください。